

ANEXO ACUERDO GENERAL NÚMERO CIENTO QUINCE  
PLIEGO DE BASES Y CONDICIONES GENERALES

Se abre el día 13 de diciembre de 2016 a las  
10:00 hs., en Insurgencia 473(-e), para que tenga  
lugar la apertura del/de la licitación Puroda N° 09/2016.-

OBJETO DEL LLAMADO:

ARTÍCULO 1º.- El presente llamado tiene como objeto:

Remodelación Juzgado de Ejecución Penal

FINALIDAD DEL PLIEGO:

ARTÍCULO 2º.- El presente Pliego determina las condiciones básicas generales a las que se ajustará el llamado.

OBLIGACIONES:

ARTÍCULO 3º.- Para participar en el presente llamado los interesados deberán atenerse en un todo a lo prescrito en el presente Pliego de Bases y Condiciones Generales, en el Pliego de Condiciones Particulares y/o Especificaciones Técnicas, si los hubiere. La sola presentación de ofertas, significa la aceptación lisa y llana de todas las estipulaciones que rigen la contratación.

PRESENTACION DE OFERTAS:

ARTÍCULO 4º.- La presentación de los sobres conteniendo la oferta y documentación solicitada, se realizará en el lugar establecido en el llamado, hasta la fecha y hora señalada en el mismo, si el día indicado fuera no laborable para el Poder Judicial, hasta el día hábil siguiente a la misma hora. Las propuestas presentadas después de la hora fijada no serán recepcionadas.

APERTURA DE LAS OFERTAS:

ARTÍCULO 5º.- Las ofertas se abrirán en el lugar, día y hora determinados en el respectivo llamado a licitación, o el día hábil siguiente a la misma hora, si aquél resultase feriado o se decretase asueto, con la intervención y presencia de las Autoridades que la Corte de Justicia de San Juan designare.

ARTÍCULO 6º.- Efectuada la apertura, se procederá a labrar el Acta correspondiente, la que será suscripta por los integrantes de la Comisión de Recepción y Apertura de Propuestas y deberá reflejar fielmente el proceso o incidencias producidas dentro del acto desde la apertura de los sobres hasta la suscripción de las mismas, tales como rechazos de ofertas inadmisibles y demás aspectos que deban especificarse. Además se hará constar:

- Número de ofertas presentadas.
- Nombre completo de las firmas oferentes.
- Monto total de cada licitación, consignando también en el caso de varias alternativas, el mayor importe.
- Documentación agregada a la propuesta.
- Monto de la garantía.

INGENIERO QUATROCALI

Dr. [Signature]

INGENIERA PALA

ABDOLFO CABALLERO  
PRESIDENTE

ABDOLFO CABALLERO  
PRESIDENTE

Dr. [Signature]

**ARTICULO 7°.-** Antes del cierre del Acta, se invitará a los oferentes o representantes, que estuvieren presentes, a firmar la misma sin que la negativa a hacerlo afecte la validez del acto, el que se tendrá por válido con la sola firma de los funcionarios consignados en el Art. 5° del presente pliego.. -----

**ARTICULO 8°.-** Las impugnaciones a la apertura de ofertas deberán efectuarse por escrito, dentro del plazo de dos (2) días hábiles, contados a partir del día de la apertura. -----  
Con las impugnaciones deberá acompañarse una garantía de impugnación del uno por ciento (1%); constituida en la misma forma y por igual monto que la garantía de oferta. La garantía de impugnación le será devuelta al oferente, solamente en caso de prosperar la impugnación realizada, dentro de los cinco (5) días hábiles de resuelta la misma. La inobservancia de tales requisitos -plazo y/o garantía de impugnación- importará la no consideración de la impugnación. -----

### **REQUISITOS DE LAS OFERTAS:**

**ARTÍCULO 9°.-** Las ofertas deberán ser presentadas de la siguiente manera:

Sobre N° 1: En un sobre debidamente cerrado, sin membrete ni identificación alguna del oferente, consignándose en la cubierta únicamente: Licitación Pública o Privada o Concurso de Precios que corresponda, el día y hora de apertura. Dicho sobre deberá contener:

- a) Pliego de Bases y Condiciones Generales, de Condiciones Particulares y Especificaciones Técnicas, si los hubiere, firmado y sellado en todas sus hojas por el oferente. -----
- b) Declaración Jurada de que cualquier cuestión judicial que se suscite con motivo del presente llamado se acepta la jurisdicción de los Tribunales Ordinarios de la Provincia de San Juan, haciendo expresa renuncia a toda otra que pudiera corresponder, debiendo constituirse domicilio especial en el "Gran San Juan".-----
- c) Acreditación de la existencia y vigencia de la persona oferente. En caso de persona física se acreditara mediante copia del Documento Nacional de Identidad. En caso de personas jurídicas, deberá acompañar copias del contrato social o los estatutos. También se deberá adjuntar copia del acta de designación del/los representante/s de dicha/s persona/s jurídica/s. Todas las copias requeridas en el presente apartado deberán ser certificadas por escribano público o persona del Poder Judicial facultada para tal fin. -----
- d) Certificado de Beneficiarios de la Ley N° 158-A (antes Ley N° 3969), expedido y certificado por la Contaduría General de la Provincia, cuando el oferente invoque tal beneficio.-----
- e) Constancia de Inscripción vigente ante la AFIP del proponente, cuyas actividades incluidas en el mismo guarden relación con el objeto de la contratación y:
  - 1) En caso de estar inscripto como empleador, y teniendo empleados a cargo deberá presentar DDJJ del SIJP (F. 931) y su correspondiente constancia de pago de aportes y contribuciones de los tres últimos periodos. En caso de no tener empleados a cargo deberá presentar la DDJJ del SIJP (F. 931) con la leyenda "Sin empleados".  
En caso de no estar inscripto como empleador no resulta de aplicación lo solicitado en el párrafo anterior.

Cuando el objeto de la contratación sea la prestación de un servicio deberá estar inscripto el proponente como "empleador".-

- 2) En caso de ser persona física, deberá presentar además de los requisitos indicados en el apartado 1), la constancia de pago de los Aportes y Contribuciones Previsionales del titular correspondientes a los tres últimos periodos.
- 3) En caso de ser Persona Jurídica deberá presentar además de los requisitos indicados en el apartado 1), la constancia de pago de los aportes y contribuciones previsionales de la persona que ejerza la administración de la sociedad.

- f) "Certificado de Cumplimiento Fiscal de Obligaciones Tributarias" vigente, emitido por la Dirección General de Rentas, cuyas actividades incluidas en el mismo guarden relación con el objeto de la contratación. -----
- g) Constancia de inscripción de Destinatarios de Pago de la Administración Pública Provincial. -----
- h) Certificado expedido por el Comité Ejecutivo donde conste si el proveedor es deudor del Banco de San Juan S.A. y, en caso de haberse acogido a algún régimen de pago, si se encuentra al día en el cumplimiento de las obligaciones emergentes del mismo, conforme lo establece el Art. 17° de la Ley N° 643-A (antes Ley N° 7.053). -----
- i) Constancia de adquisición de los pliegos de condiciones, cuando el llamado disponga su venta. -----
- j) Remito de muestras firmado por el Encargado de la Oficina de Suministros de este Poder Judicial, si correspondiere. -----
- k) Sobre N° 2. -----

Será causal de rechazo automático por la Mesa de Apertura la falta de cumplimiento de los requisitos establecidos en los incisos a), e), f), g), i) y k), quien en el mismo acto, devolverá la documentación al presentante o, en caso de estar ausente, la pondrá a su disposición para el retiro dentro de los cinco (5) días contados desde la fecha de apertura. -----  
El incumplimiento de los restantes incisos deberá ser subsanado dentro de las 48 hs. hábiles, contados a partir de la fecha de apertura de ofertas. -----

**Sobre N° 2:** En un sobre cerrado en el que se inscribirá la denominación del llamado, día y hora de apertura y la identificación del oferente, deberá contener: -----

- a) La propuesta económica por duplicado, firmada y sellada en cada hoja por el proponente o representante legal. Las enmiendas y raspaduras en partes esenciales de la propuesta tendrán que estar debidamente salvadas por el oferente.
- b) Garantía de oferta de acuerdo a lo establecido en el Art. 15° del presente Pliego. Será causal de rechazo automático por la Mesa de Apertura la omisión de la garantía de oferta o su constitución por un importe menor.

### REQUISITOS DE LA PROPUESTA ECONOMICA:

**ARTÍCULO 10°.-** Las propuestas económicas especificarán: -----

- 1) El precio unitario y total, fijo y cierto, en números, con referencia a la unidad solicitada. En caso de diferencia se tomará como válido el precio unitario. -----
- 2) El total general de la propuesta en letras y números. En caso de diferencia se tomará como válida la cantidad escrita en letras. -----
- 3) Las cotizaciones serán expresadas en moneda argentina, salvo cuando el pliego de condiciones particulares permita la cotización en moneda extranjera autorizada, en cuyo caso, a efectos de la comparación, deberá indicarse con precisión la referencia de cambio considerada. -----
- 4) Las propuestas podrán formularse por la totalidad o parte de la mercadería solicitada pero siempre por el total de cada renglón. -----

**ARTICULO 11°.-** Los precios consignados en las propuestas económicas, serán invariables, cualquiera fueren los errores u omisiones en que hubiere incurrido el oferente.

### MANTENIMIENTO DE LAS PROPUESTAS ECONOMICAS

**ARTICULO 12°.-** Los oferentes se obligarán a mantener las ofertas por el término de veinte (20) días hábiles, contados a partir de la fecha de apertura, salvo que el Pliego de Condiciones Particulares indicare otro plazo. -----

**ARTICULO 13°.-** Transcurrido el plazo de mantenimiento de oferta, los oferentes podrán retirar su propuesta, pero mientras no lo hicieren se entenderá que han prorrogado, por igual

término, el plazo de mantenimiento. La comunicación del retiro de la propuesta, deberá hacerse en todos los casos en forma fehaciente y con un mínimo de cinco (5) días de antelación al vencimiento.

## CONSTITUCIÓN DE GARANTIAS

**ARTICULO 14°.-** Los oferentes deberán afianzar el cumplimiento de todas las obligaciones, de conformidad a las normas establecidas en el presente título.

**ARTÍCULO 15°.-** Garantía de Oferta: Los oferentes presentarán con la oferta una garantía de oferta equivalente al uno por ciento (1%) del mayor valor ofertado en los llamados por suministro. En caso de llamados para alquileres, el uno por ciento (1%) se calculará sobre la base del canon mensual ofertado multiplicado por doce (12). En los supuestos de llamados para servicios, el monto del uno por ciento (1%) se calculará sobre la base del valor total al que ascendería el contrato, en caso de resultar adjudicado.

**ARTICULO 16°.-** En caso de cotizaciones con alternativas, la garantía de oferta se calculará sobre el mayor valor propuesto.

**ARTÍCULO 17°.-** Garantía de Adjudicación: Se constituirá una garantía por el monto correspondiente al cinco por ciento (5%) del valor total adjudicado en los llamados por suministro. En caso de llamados para alquileres, el cinco por ciento (5%) se calculará sobre la base del canon mensual ofertado multiplicado por doce (12). En los supuestos de llamados para servicios, el monto del cinco por ciento (5%) se calculará sobre la base del valor total del contrato.

**ARTICULO 18°.-** La garantía de adjudicación se hará efectiva en un plazo no superior a los ocho (8) días hábiles de notificada al oferente la adjudicación. Si el adjudicatario da cumplimiento a todas las obligaciones contraídas antes del vencimiento del plazo señalado para la constitución de la garantía de adjudicación, quedará exento de integrar dicha garantía.

**ARTÍCULO 19°.-** En caso de no dar cumplimiento a la integración de la garantía de adjudicación, se dejará sin efecto la adjudicación, perdiendo el proponente la garantía de oferta.

Sin perjuicio de lo dispuesto en el párrafo anterior, en caso de incumplimiento de la integración de la garantía de adjudicación, la Corte se reserva el derecho de aplicar al contratista una inhabilitación, por el término que considere proporcionado al incumplimiento, para participar en futuros llamados que realice el Poder Judicial.

**ARTICULO 20°.-** Las garantías de oferta y adjudicación deberán constituirse en alguna de las siguientes formas:

- **En efectivo**, mediante depósito en el Banco de San Juan S.A. en la Cta. Cte. N° 1200/7, registrada a nombre del Poder Judicial, debiendo acreditarse con la boleta de depósito respectiva, donde figure la contratación a la que pertenece dicho depósito.-

- **Fianza Bancaria:** las fianzas bancarias deberán satisfacer las siguientes exigencias para su aceptación:

I. Ser de un Banco que deberá constituir domicilio en esta ciudad y someterse a los Tribunales Ordinarios de la ciudad de San Juan, renunciando a cualquier fuero o jurisdicción que pudiere corresponderle.

II. Ser emitidas a favor del Poder Judicial de San Juan.

III. En el texto se indicará la identificación de la contratación de que se trate y cualquier otro documento que exija la emisión de la misma.

IV. Las instituciones bancarias deberán constituirse en fiador solidario, liso, llano y principal pagador, con renuncia a los beneficios de división y excusión así como al beneficio de interpelación previa.

V. En dichas garantías, las firmas de los funcionarios actuantes deberán hallarse certificadas por Escribano Público y legalizadas en caso de ser otra jurisdicción.

VI. Debe indicar el periodo de cobertura que no podria ser inferior al determinado en este pliego.

- **Seguro de caucion:** Para su aceptacion, las pólizas deberan cumplimentar los siguientes requisitos:

- I. La póliza debera ser emitida por Companias Aseguradoras, a entera satisfaccion del Poder Judicial, que deberan constituir domicilio en el Gran San Juan para todas las obligaciones y derechos derivados de dicho seguro y contendra el sometimiento expreso a los Tribunales Ordinarios de la Ciudad de San Juan, renunciando a cualquier fuero o jurisdiccion que pudiere corresponderle.
- II. Instituir al Poder Judicial como "beneficiario".
- III. En el texto debera indicarse el concepto cubierto por el seguro que se contrata.
- IV. Mantener su vigencia mientras no se extingan las obligaciones cuyo cumplimiento se cubre.
- V. Deberan acompaniar recibo oficial emitido por la Compania Aseguradora del pago total.
- VI. Establecer que una vez notificado el acto administrativo dictado dentro del ambito interno del Poder Judicial, que establezca la responsabilidad del Oferente o Adjudicatario por el incumplimiento de las obligaciones a su cargo, el beneficiario (Poder Judicial) tendra derecho a exigir al asegurador el pago pertinente.
- VII. En el texto de la póliza se debera indicar la identificacion de la Licitacion de que se trata y cualquier otro documento que exija la emision de la misma.
- VIII. La aseguradora debera constituirse en fiador solidario, liso, llano y principal pagador, con renuncia a los beneficios de division y excusion asi como al beneficio de interpelacion previa.

**ARTICULO 21°.-** Devolucion de las garantias: la devolucion de la garantia de oferta debera ser solicitada, por nota presentada por los oferentes que no resultaron adjudicatarios, dentro de los cinco (5) dias habiles de conocido el Acuerdo de Adjudicacion o cuando hubiere vencido el plazo de mantenimiento de oferta. La devolucion de las garantias de adjudicacion se solicitara, por nota presentada por los adjudicatarios, una vez cumplido el contrato.

#### **MEDIDAS, PESOS, MUESTRAS Y GARANTIAS DE USO**

**ARTICULO 22°.-** Los oferentes respetaran las medidas, capacidad y demas caracteristicas contenidas en las Especificaciones Tecnicas y, cuando las mismas no se indiquen, deberan consignarlo los oferentes.

Es obligacion de los oferentes presentar muestras de los productos cotizados, debiendo llevar cada una de ellas una etiqueta consignando el numero de renglon a que corresponde, marca, modelo, tipo, contenido neto, etc. Las muestras seran devueltas a los oferentes que no resultaron adjudicatarios dentro de los quince (15) dias corridos de conocido el Acuerdo de Adjudicacion o del vencimiento del plazo de mantenimiento de oferta. El no retiro dentro del plazo establecido, importara la cesion en propiedad al Poder Judicial de los elementos acompanados como muestras.

La no presentacion de muestras en la forma señalada sera causal de desestimacion de la propuesta, salvo que el Pliego Particular permita la no presentacion de muestras y, en su reemplazo, permita catálogos, prospectos, folletos ilustrativos y/o especificaciones tecnicas de fabrica. Es obligacion de los oferentes indicar, cuando corresponda, tiempo de garantia de los bienes ofertados y servicio tecnico en la Provincia.

#### **ADJUDICACION:**

**ARTICULO 23°.-** La adjudicacion se hara por renglon o por el total, segun convenga, como consecuencia de la comparacion de las ofertas admitidas. El acto de adjudicacion sera notificado a todos los oferentes, debiendo los adjudicatarios dentro de los ocho (8) dias habiles de notificada la adjudicacion integrar la garantia especificada en el Art 17° del presente pliego.

**ARTICULO 24°.-** La Corte se reserva el derecho de adquirir hasta un quince por ciento (15%), en más o en menos, de las cantidades de mercaderías solicitadas, al mismo precio e iguales condiciones que se contraten.

**ARTICULO 25°.-** La Corte, previo a la adjudicación, se reserva el derecho de desistir de la contratación, en forma total o parcial, cuando lo considere conveniente a sus intereses, atendiendo al precio, calidad u otras circunstancias, sin que ello genere derecho alguno a indemnización para los oferentes.

**ARTÍCULO 26°.-** Efectuada la adjudicación de servicios o de arrendamientos, se suscribirá el contrato correspondiente dentro de los quince (15) días hábiles contados a partir de la notificación de la adjudicación, previa constitución de la garantía de adjudicación.

**ARTICULO 27°.-** Las impugnaciones a la adjudicación deberán realizarse dentro del plazo de dos (2) días hábiles contados a partir de la notificación de la adjudicación. Con las impugnaciones a la adjudicación se deberá acompañar una garantía de impugnación del cinco por ciento (5%) del monto total adjudicado en el respectivo llamado, constituida en la forma prevista en el Art. 20°. La garantía de impugnación le será devuelta al oferente, solamente en caso de prosperar la impugnación realizada, dentro de los cinco (5) días hábiles de resuelta la misma. La inobservancia de tales requisitos -plazo y/o garantía de impugnación- importará la no consideración de la impugnación.

**ARTICULO 28°.-** Cuando el adjudicatario no presente la garantía o no se presente a la firma del contrato, la Corte podrá revocar la adjudicación, perdiendo el adjudicatario las garantías presentadas, sin perjuicio de la inhabilitación del oferente prevista en el Art. 19° del presente pliego y de hacer efectiva la responsabilidad que le correspondiere por los daños y perjuicios ocasionados.

**ARTICULO 29°.-** Revocada la adjudicación por las circunstancias señaladas en el artículo anterior, la Corte se reserva el derecho de adjudicar a la segunda oferta más conveniente, siempre que el titular de la misma haya mantenido la oferta.

#### **LUGAR, FORMA Y PLAZO DE ENTREGA**

**ARTICULO 30°.-** Recibida por el oferente la notificación de la adjudicación, procederá a entregar la mercadería con el remito por duplicado. La Comisión de Recepción conformará la entrega.

**ARTÍCULO 31°.-** La mercadería que se adjudique, será entregada en destino, libre de gastos de fletes, acarreo, embalajes, carga y descarga, y serán por cuenta del adjudicatario las roturas o deterioros que sufran la mercadería o bienes en su transporte, hasta el momento de la recepción.

**ARTICULO 32°.-** La totalidad de las mercaderías adquiridas deberá ser entregada en la sede del Poder Judicial, Edificio 25 de Mayo, Subsuelo, Oficina de Suministros, dentro de los veinte (20) días corridos de notificada la adjudicación; la mora será automática una vez vencido el término fijado, sin necesidad de ninguna intimación.

#### **FORMA Y PLAZO DE PAGO:**

**ARTICULO 33°.-** El pago de las mercaderías, servicios y/o arrendamientos, será realizará por Tesorería del Poder Judicial, mediante la tramitación corriente de las facturas conforme la normativa vigente. Se abonará dentro de los diez (10) días hábiles posteriores a la recepción definitiva de las mercaderías y servicios en funcionamiento, que cuenten con la conformidad previa de la Comisión de Recepción.

#### **PENALIDADES:**

ARTICULO 34°.- En caso de incumplimiento de las obligaciones del contrato se procederá a hacer efectiva la responsabilidad del contratista con los fondos depositados en concepto de garantía de adjudicación, sin perjuicio de la inhabilitación del oferente prevista en el Art. 19° del presente pliego y de hacer efectiva la responsabilidad que le correspondiere por los daños y perjuicios ocasionados.

Dr. JOSE ABEL SORZA VEGA  
MINISTRO

Dr. ALBERTO MEDINA PALA  
MINISTRO

Dr. JUAN CARLOS CABALLERO VIDAL  
MINISTRO

Dr. JESUFO CASALLERO  
PRESIDENTE

Dr. Guillermo HERRERA De Sanchez  
MINISTRO

Dr. EDUARDO QUATRO PARRA  
FISCAL GENERAL

Dr. JAVIER VERA FRASSINELLI  
SECRETARIO ADMINISTRATIVO  
CORTE DE JUSTICIA

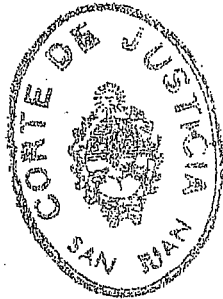

Es Copia Fiel del Original

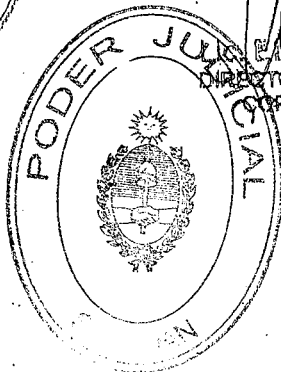
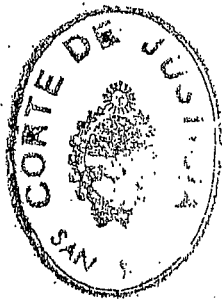

Dr. EDUARDO VEGA  
DIRECTOR ADMINISTRATIVO  
CORTE DE JUSTICIA

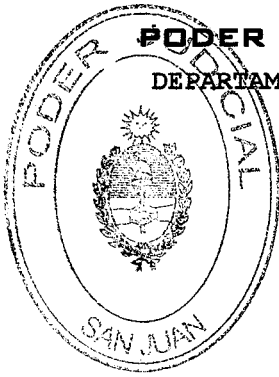

**PODER JUDICIAL DE SAN JUAN**  
**DEPARTAMENTO DE SERVICIOS GENERALES**

**PLIEGO PARTICULAR DE BASES Y CONDICIONES**  
**REMODELACIÓN JUZGADO DE EJECUCIÓN PENAL**

**OBJETO:**

El presente llamado tiene como objeto la remodelación de la Mesa de Entrada, Auxiliaría, Secretaría y Despacho de Juez del Juzgado de Ejecución Penal, ubicado en la Planta Baja (sector sureste) del Edificio 25 de Mayo del Poder Judicial, a los fines de realizar una redistribución del espacio de dicha oficina.

**CONOCIMIENTO DE NORMAS LEGALES Y DEL LUGAR:**

Los Proponentes deberán conocer y aceptar los Reglamentos de Organismos Municipales, Provinciales, Nacionales y/o privados vigentes para el rubro de la presente Licitación, Leyes Laborales e Impositivas, Tasas e Impuestos que graven la realización de sus trabajos y toda otra ley, Decreto, Ordenanza, Reglamentación, etc., vinculados con la ejecución de los trabajos.

Asimismo, los Proponentes deberán visitar el lugar donde se realizarán los trabajos objetos de esta licitación, para tomar conocimiento de sus características principales y condiciones de trabajo tales como: acceso, provisión de energía eléctrica, mobiliario y equipamiento existente, etc. y todo otro elemento que pueda constituir un factor influyente en el justiprecio del monto de la oferta que integra la propuesta. No reconocerá ningún reclamo, derivado del incumplimiento de la obligación impuesta por este artículo.

**PRESUPUESTO OFICIAL**

El Presupuesto Oficial asciende a la suma de pesos quinientos un mil seiscientos cinco con 00/100 (\$ 501.605,00).

**CONSULTAS Y ACLARACIONES**

El plazo para formular consultas o aclaraciones, se fija en hasta dos (2) días antes de la fecha de apertura de las Propuestas.

Dichas consultas deberán formularse por escrito al Departamento de Servicios Generales del Poder Judicial, respondiendo ésta de la misma manera hasta el día anterior a la fecha de apertura. Dicho Departamento, si lo considera necesario y dentro de los plazos establecidos anteriormente, podrá remitir a quienes hayan adquirido el Pliego, las aclaraciones que estime corresponder.



Las consultas, sus respuestas y sus aclaraciones, que integrarán la documentación el Pliego, no constituyen causal para extender el plazo establecido para la presentación de las Propuestas.

## **LA INSPECCIÓN**

El Departamento de Servicios Generales del Poder Judicial, tendrá a su cargo la Inspección de los trabajos que se realicen, manteniendo las comunicaciones que sean necesarias con el Representante de la Empresa adjudicataria.

## **REPRESENTACIÓN TÉCNICA DE LA EMPRESA**

La contratista deberá asignar un representante técnico, ingeniero civil, arquitecto, maestro mayor de obra o técnico constructor, el cual tendrá la responsabilidad, control y seguimiento de los trabajos encomendados, como así también la permanente comunicación con el personal técnico del Área de Servicios Generales.

El representante deberá cumplir sus funciones en forma permanente coordinando las tareas con la Inspección.

## **RESPONSABILIDADES DE LA CONTRATISTA**

La Contratista, sin desmedro de todas las obligaciones que le caben, tendrá las siguientes responsabilidades:

1. Ser responsable de la interpretación de la documentación contractual y no puede aducir ignorancia de las obligaciones contraídas, ni tiene derecho a reclamar modificaciones de las condiciones contractuales, invocando error u omisión de su parte. Asimismo es responsable de cualquier defecto de ejecución y de las consecuencias que puedan derivarse de la realización de trabajos con deficiencias manifiestas.
2. Tomar a su cargo, el pago de los derechos por el uso de elementos, materiales, sistemas y/o procedimientos a utilizar. Cumplir estrictamente junto a su personal, las Disposiciones, Ordenanzas y Reglamentos Policiales o Municipales vigentes en el lugar de ejecución de los trabajos.
3. Será por cuenta de la Contratista el pago de multas y el resarcimiento de los perjuicios e intereses si cometiera cualquier infracción a dichas Disposiciones, Ordenanzas o Reglamentos.
4. Todos los materiales que se utilicen en la ejecución de la obra, deberán ser de la mejor calidad existente en plaza entre los de su clase (responder a las normas de calidad vigentes), previamente aprobados por la Inspección, y en un todo de acuerdo con el Pliego de Especificaciones Técnicas Particulares. Los materiales defectuosos o rechazados que llegaran a utilizarse, o los de buena de calidad puestos

en desacuerdo con las estipulaciones contractuales, serán reemplazados por la Contratista.

No se admitirá cambio alguno de material que no esté autorizado por la Inspección.

Se exige a los oferentes de la presentación de muestras de los materiales a utilizar.

5. La inspección podrá ordenar la demolición, desarme o desmontaje y las reconstrucciones necesarias de los trabajos que a su juicio estén mal ejecutados o no estén de acuerdo a las Especificaciones Técnicas. Todos los gastos originados por tal motivo estarán a cargo de la Contratista.
6. El personal y los elementos necesarios para la ejecución de los trabajos, como ser: herramientas, máquinas, fletes, etc. serán facilitados y costeados por la Contratista.
7. Los operarios de la Contratista realizarán los trabajos con las herramientas y elementos de protección personal, dando estricto cumplimiento a todas las normas de seguridad vigente en la materia.
8. Los traslados de material y elementos de trabajo, se harán libres de todo gasto en concepto de fletes y/o acarreos para la Comitente, como así también el riesgo de traslado y cualquier gasto de otra naturaleza.
9. El comitente deslinda cualquier responsabilidad respecto del personal que se afectará a la obra, por cualquier perjuicio que pudieren sufrir u ocasionar a terceros y que resulte de cualquier acto u omisión del Contratista en relación al objeto contractual o causados por sus empleados o dependientes, cualquiera fuera la causa de estos daños.
10. El contratista se obliga a reparar todo daño, causado por el personal afectado a la realización de los trabajos, cualesquiera fuese la causa, que sufrieran los bienes de la Comitente, entendiéndose por éstos toda propiedad, de naturaleza mueble o inmueble

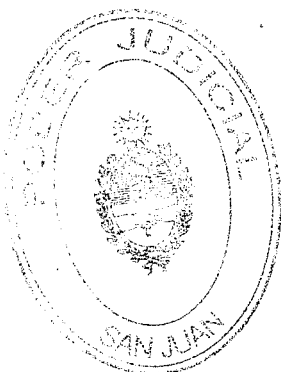

  
Arq. ANA MARIA SARMIENTO  
M.P. 2163  
DPTO. DE SERVICIOS GENERALES  
PODER JUDICIAL

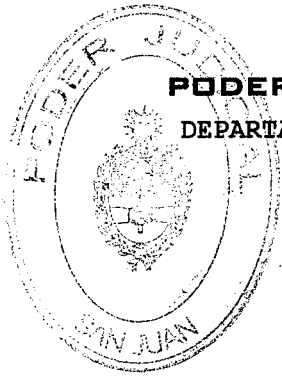

**PODER JUDICIAL DE SAN JUAN**  
**DEPARTAMENTO DE SERVICIOS GENERALES**

## **CARACTERÍSTICAS TÉCNICAS PARTICULARES**

### **REMODELACIÓN JUZGADO DE EJECUCIÓN PENAL**

#### **CALIDAD Y FORMA DE LOS TRABAJOS:**

Los trabajos que se especifican a continuación serán hechos según reglas del arte, de acuerdo con los cuatro (4) planos que forman parte de la presente documentación, las especificaciones vigentes del Código de la Edificación, las leyes nacionales o provinciales y las ordenanzas municipales vigentes y la plena satisfacción del Departamento Servicios Generales del Poder Judicial, el que tendrá todas las atribuciones para su aceptación o rechazo.

#### **DESCRIPCIÓN DE LOS TRABAJOS:**

##### **1) Retiro de tabiques y puertas:**

Se desarmarán y desmontarán todos los tabiques de madera y/o aglomerado, y las dos puertas (Pex) según lo indicado en Plano N°1. Todo ello con el resguardo de preservar las instalaciones eléctricas existentes.

Cantidad: aprox. 116m<sup>2</sup>

Los mismos serán retirados del edificio. Los materiales en condiciones de volver a utilizarse serán llevados a depósito que indique el Departamento Servicios Generales del Poder Judicial, a menos que deban emplearse en la obra. Los materiales que se descarten serán retirados del edificio, todo a costa de la contratista.

Todas las superficies, tanto paredes como cielorraso, dañadas con anterioridad o debido a los trabajos descriptos, se repararán limpiando las mismas, sacando las partes no adheridas y rellenando huecos o imperfecciones.

##### **2) Nuevos tabiques:**

Se proveerán y colocarán nuevos tabiques de doble placa de yeso y estructura zincada, los externos hasta una altura de 5.80m y los internos hasta una altura de 2,80m, según disposición indicada en el Plano N°2.

Cantidad: aprox. 96m<sup>2</sup> (5.80m de altura)

Cantidad: aprox. 43m<sup>2</sup> (2.80m de altura)

Los tabiques que llegan a altura de losa (5.80m) debido a su altura llevarán caño estructural 70x70x3,2mm en forma horizontal a mitad de la altura y en forma vertical en los perímetros y encuentros de los tabiques. Dicha estructura se unirá entre sí a los elementos estructurales existentes, como

losas, vigas y columnas, mediante soldadura y varillas roscadas de acero galvanizado (para prevenir corrosiones).

Los tabiques indicados en el plano como T1 se revestirá solo una cara.

Cantidad: aprox. 22m<sup>2</sup>

### **3) Realización de cielorraso:**

Se proveerá y colocará cielorraso suspendido en todos los espacios indicados en el Plano N°2, realizado con placas de yeso junta tomada y estructura zincada a 2,80m<sup>2</sup> de altura.

Cantidad: aprox. 56m<sup>2</sup>

### **4) Carpintería:**

Se proveerán y colocarán dos (2) puertas y una (1) ventana, según distribución y características indicadas en los Planos N°2 y 3.

Puertas (PN): Los marcos serán de chapa DDN° 18. Las hojas serán placas con terminación de terciado de madera de 3 mm.

Tendrán doble contacto, llevando tres bisagras de hierro, cerradura de seguridad y manijas de bronce tipo sanatorio superior de bordes redondeados.

Ventana (VN): Serán de carpintería de aluminio blanco (Modena 2) con cuatro paños corredizos con vidrio laminado de 3+3 mm, traslúcido y cerradura de seguridad.

### **5) Instalación eléctrica:**

En general se debe respetar y resguardar la instalación eléctrica existente, cañerías, ubicación de bocas de techo, tomas, llaves, etc. debiendo ser embutida en los nuevos tabiques en los casos que éstos coincidan con los tabiques retirados, respetando el cableado existente.

En las oficinas que se han redistribuido se realizarán todos los trabajos necesarios para efectuar la adecuación de las instalaciones eléctricas según detalle de Plano N°3.

Las cañerías de los muros perimetrales quedarán a la vista, adecuándose la misma en los casos cuando sea necesario.

Los materiales eléctricos que se retiren (a los fines de redistribución de oficinas) tanto cañerías, cajas, llaves, tomas, etc. podrán ser utilizados en el nuevo tendido eléctrico.

Las nuevas cañerías exteriores sobre muros deberán ser de caño rígido normalizado. Todos los materiales y piezas de electricidad utilizados deberán ser de primera calidad y deberán estar aprobados por las normas de calidad y reglamentación municipal vigente.

Se procederá a la provisión, colocación y conexión de todos los conductores elementos de conexión, interruptores, tomacorrientes, periscopios, artefactos de iluminación, etc., e instalación de baja tensión y cableado de red.

Todos los trabajos de instalación eléctrica deberán realizarse bajo las reglamentaciones nacionales, provinciales y nacionales vigentes como así también las normas de Instituto de Racionalización de Materiales (IRAM), Asociación Argentina de Electrotécnica y Reglamento para instalaciones eléctricas.

#### **6) Pintura de estructura, paredes, tabiques y carpintería:**

Se pintarán todas la estructura, paredes, tabiques y cielorrasos de los espacios a intervenir con dos manos de pintura látex, color a definir.

Se limpiarán prolijamente todas las superficies y se prepararán en forma conveniente antes de pintar, corrigiendo todos defectos que pudieran presentar las mismas. No se permitirá el empleo de pinturas espesas para tapar poros, grietas y otros defectos, debiendo emplearse solamente productos de marcas reconocidas.

Los tabiques que den al hall y circulación general serán pintados con esmalte sintético, hasta una altura de 2,50m, siguiendo la línea de los tabiques existentes en los otros Juzgados, como así también el color.

Cantidad: aprox. 193 m2 (estructura, paredes y tabiques)

Cantidad: aprox. 56m2 (cielorrassos)

Cantidad: aprox. 46m2 (esmalte sintético)

Los marcos serán pintados con dos manos de esmalte sintético brillante (color a definir), previa mano de pintura antióxido. Las hojas serán pintadas con dos manos de barniz brillante, color a definir, debiendo lijarse entre mano y mano, hasta dejar una superficie perfectamente lisa al tacto.

#### **7) Limpieza:**

La obra será entregada completamente limpia y libre de materiales excedentes y residuos.

La limpieza se hará permanentemente, a los efectos de mantener limpia y transitable la zona de trabajo.

En caso de trabajar en turno vespertino los días laborables al finalizar la jornada se deberá dejar las oficinas perfectamente limpias, ordenadas y libre de residuos (pisos, escritorios, y mobiliario en general) para poder ser utilizadas por personal del Poder Judicial en horario matutino del día siguiente.

#### **8) Programa de trabajo:**

La Empresa Contratista deberá adjuntar en el sobre N°2 un programa de trabajo discriminando todos los ítems referidos en la planilla de cotización mediante el sistema de barras (Gantt), el cual no deberá exceder treinta (30) días corridos.

**MODALIDAD DE TRABAJO:**

Teniendo en cuenta que el lugar a realizar los trabajos descriptos precedentemente se encuentran en uso, los mismos deberán realizarse los fines de semana y/o feriados (horario matutino y vespertino) o días laborables en turno vespertino (a partir de las 13.00hs, cuando el personal del Poder Judicial haya concluido su horario normal de tareas y desocupado las oficinas).

Todo lo antes descripto se deberá realizar en coordinación con el Departamento de Servicios Generales y con los responsables del Juzgado.

**NOTA:** Todas las medidas indicadas tanto de planos como en las Características Técnicas Particulares, son indicativas. Las mismas se deberán verificar en obra y/o acordarlas con la Inspección.

Arq. ANA MARIA SARMIENTO  
M.P. 2163  
DPTO. DE SERVICIOS GENERALES  
PODER JUDICIAL

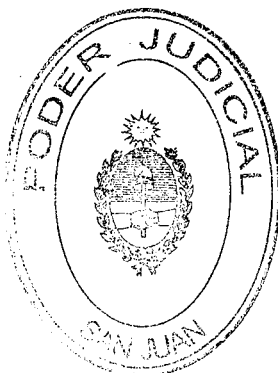

**PODER JUDICIAL DE SAN JUAN  
DEPARTAMENTO SERVICIOS GENERALES**



JUZGADO DE EJECUCIÓN PENAL  
EDIFICIO 25 DE MAYO - Planta Baja, Sector sureste

**PLANO N°1**

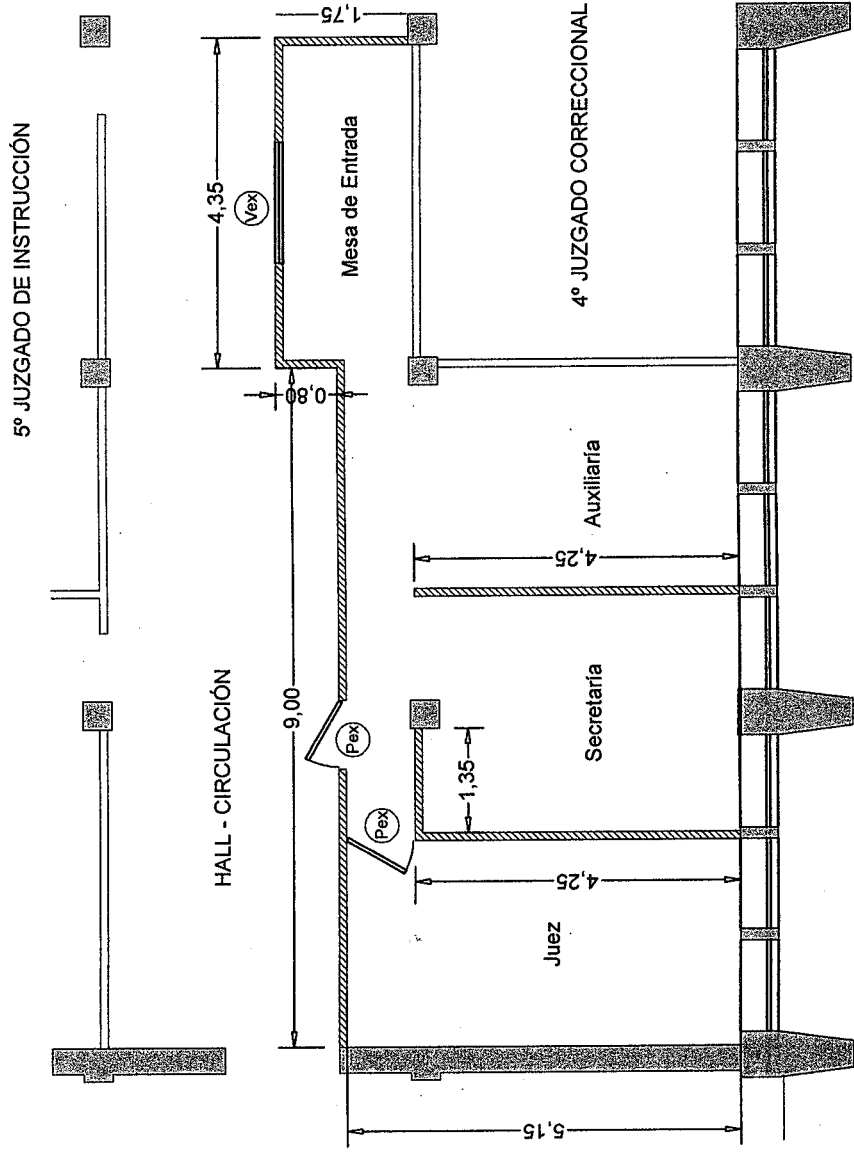
**SITUACIÓN ACTUAL**



**REFERENCIAS**

-  ESTRUCTURA y MAMPOSTERÍA
-  TABIQUES EXISTENTES
-  TABIQUES EXISTENTES A RETIRAR
-  PUERTA EXISTENTE A RETIRAR
-  VENTANA EXISTENTE A RETIRAR

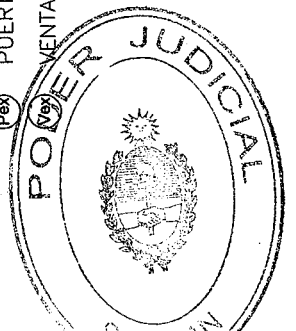

Esc. 1:100

*Arq. ANA MARIA SARMIENTO*  
M.P. 2163  
DPTO. DE SERVICIOS GENERALES  
PODER JUDICIAL

**PODER JUDICIAL DE SAN JUAN  
DEPARTAMENTO SERVICIOS GENERALES**

JUZGADO DE EJECUCIÓN PENAL  
EDIFICIO 25 DE MAYO - Planta Baja, Sector sureste





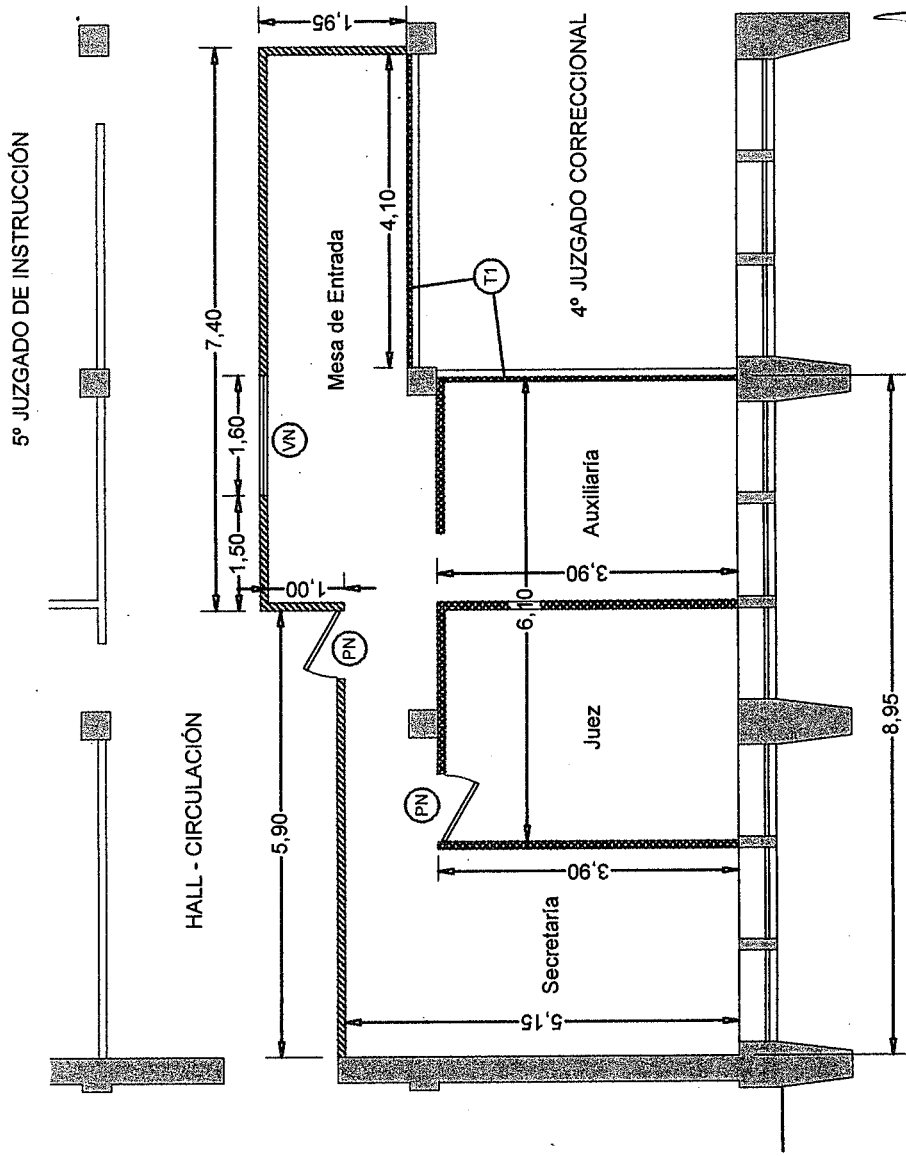

**PLANO Nº2**

SITUACIÓN PROYECTADA



Esc. 1:100

REFERENCIAS

-  ESTRUCTURA y MAMPOSTERÍA
-  TABIQUES EXISTENTES
-  TABIQUES NUEVOS (5.80m de altura)
-  TABIQUES NUEVOS (2.80m de altura)
-  MEDIO TABIQUE NUEVO (2.80m de altura)
-  PUERTA NUEVA (ver Plano N°3)
-  VENTANA NUEVA (ver Plano N°3)

Arq. ANA MARIA SARMIENTO  
M.P. 2163  
DPTO. DE SERVICIOS GENERALES  
PODER JUDICIAL

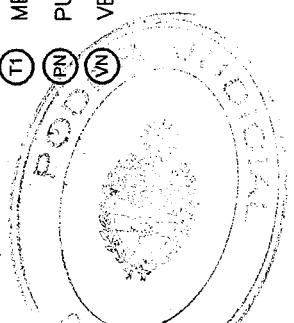



**PODER JUDICIAL DE SAN JUAN  
DEPARTAMENTO SERVICIOS GENERALES**

JUZGADO DE EJECUCIÓN PENAL  
EDIFICIO 25 DE MAYO - Planta Baja, Sector sureste

**PLANO N°3**

**ESQUEMA ELECTRICO - CARPINTERIA**

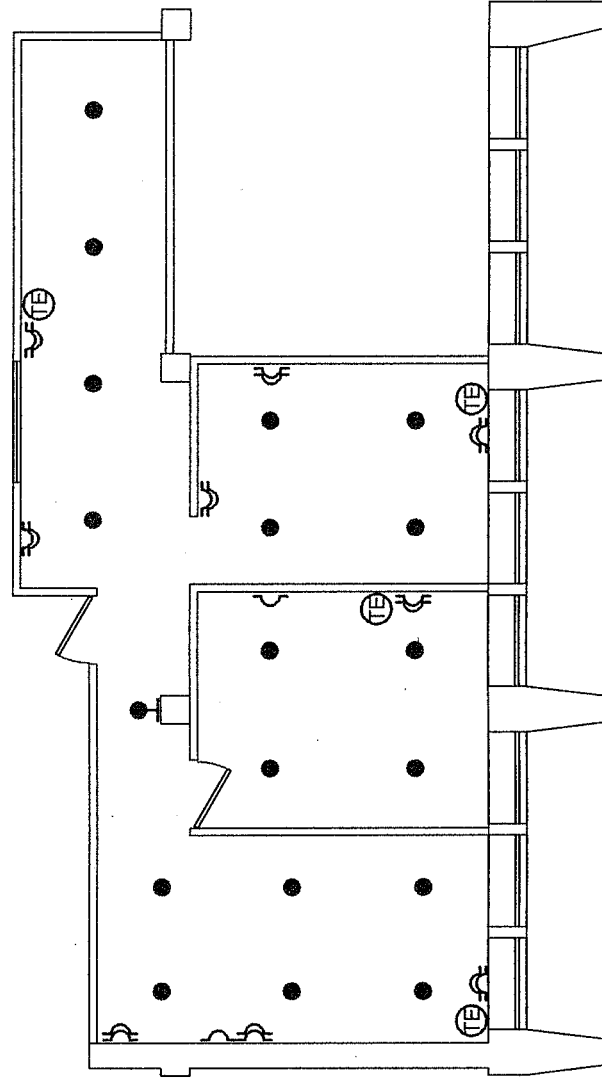
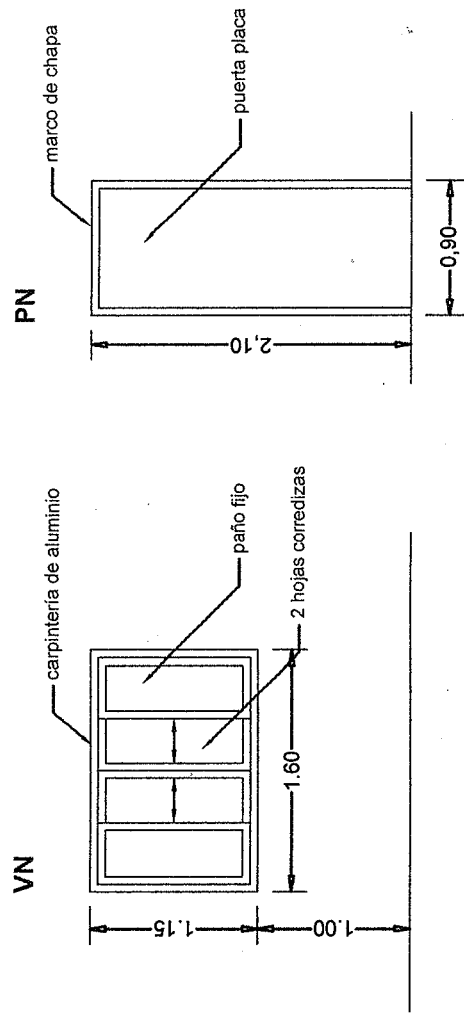

Esc. 1:100

**REFERENCIAS**

- Boca de techo (embutida en cielorraso)
- ⊥ Boca de pared
- ⌋ Periscopio con doble toma (ficha de red y teléfono)
- ⌋ Toma doble
- Ⓣ Teléfono

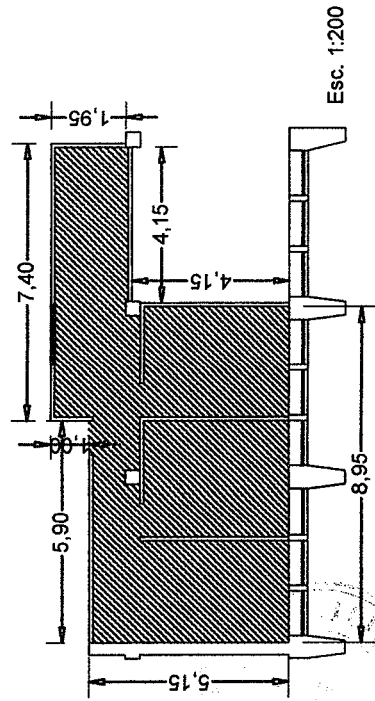

Esc. 1:200

REALIZACIÓN DE CIELORRASO (altura 2.80m)

Arq. ANA MARIA SARMIENTO  
M.P. 2163  
OPTO. DE SERVICIOS GENERALES  
PODER JUDICIAL